

# AV Center

## Installation/Connections Instalación/Conexiones

XAV-60

©2010 Sony Corporation Printed in Thailand

### Cautions

- This unit is designed for negative ground (earth) 12 V DC operation only.
  - Do not disassemble or modify the unit.
  - Do not install in locations which interfere with airbag operation.
  - Do not get the leads under a screw, or caught in moving parts (e.g. seat raiting).
  - Before making connections, turn the car ignition off to avoid short circuits.
  - Connect the **yellow** and **red** power supply leads only after all other leads have been connected.
  - Run all ground (earth) leads to a common ground (earth) point.**
  - Be sure to insulate any loose unconnected leads with electrical tape for safety.
  - Do not press on the LCD when installing the unit.
- Notes on the power supply lead (yellow)**
- When connecting this unit in combination with other stereo components, the connected car circuit's rating must be higher than the sum of each component's fuse.
  - When no car circuits are rated high enough, connect the unit directly to the battery.

### Parts list

- The numbers in the list are keyed to those in the instructions.
  - The bracket (1) is attached to the unit before shipping. Before mounting the unit, use the release keys (2) to remove the bracket (1) from the unit. For details, see "Removing the bracket (1)" on the reverse side of the sheet.
  - Keep the release keys (2) for future use as they are also necessary if you remove the unit from your car.**
- Caution**  
Handle the bracket (1) carefully to avoid injuring your fingers.

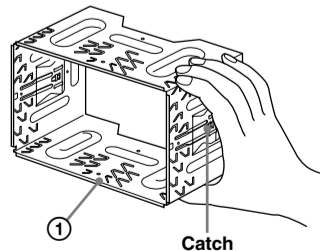

**Note**  
Before installing, make sure that the catches on both sides of the bracket (1) are bent inwards 3.5 mm (1/8" in). If the catches are straight or bent outwards, the unit will not be installed securely and may spring out.

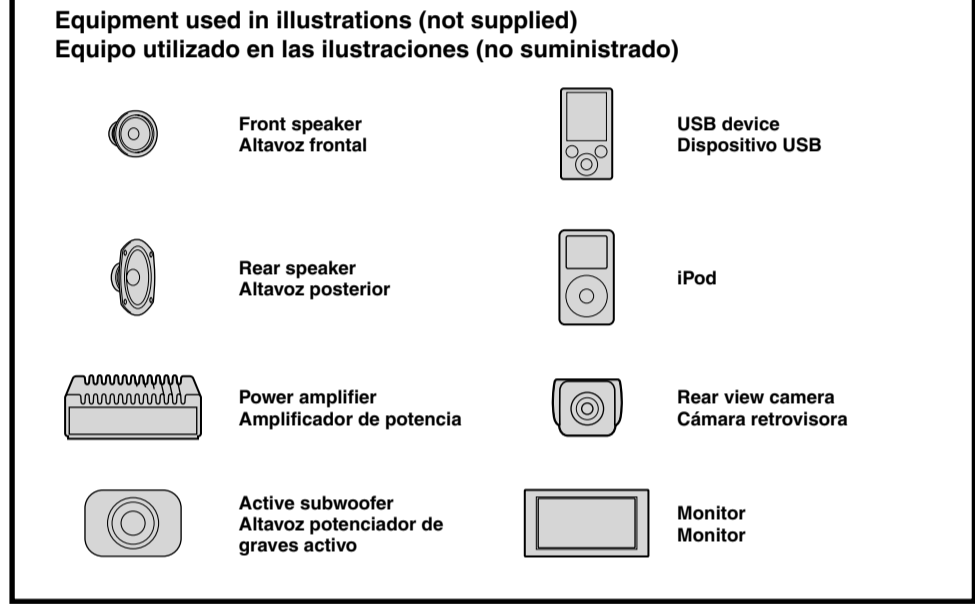
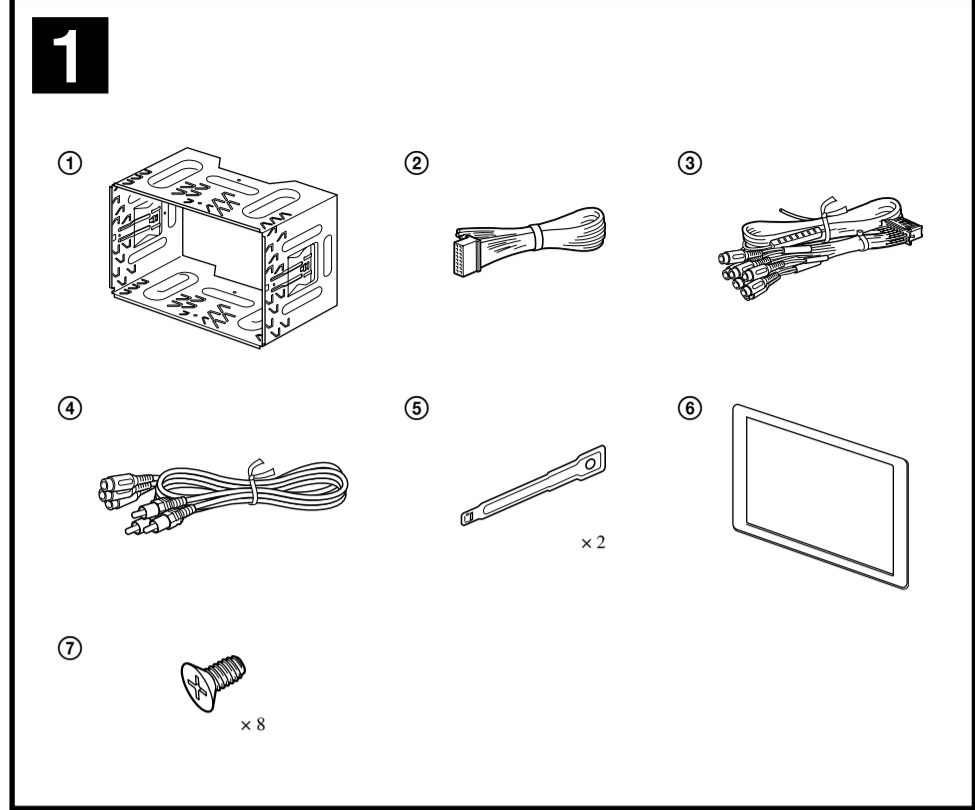

- Notes on the control and power supply leads**
- The power antenna (aerial) control lead (blue) supplies +12 V DC when you turn on the tuner.
  - When your car has built-in FM/AM antenna (aerial) in the rear side glass, connect the power antenna (aerial) control lead (blue) or the accessory power supply lead (red) to the power terminal of the existing antenna (aerial) booster. For details, consult your dealer.
  - A power antenna (aerial) without a relay box cannot be used with this unit.
- Memory hold connection**  
When the yellow power supply lead is connected, power will always be supplied to the memory circuit even when the ignition switch is turned off.
- Notes on speaker connection**
- Before connecting the speakers, turn the off.
  - Use speakers with an impedance of 4 to 8 ohms, and with adequate power handling capacities to avoid its damage.
  - Do not connect the speaker terminals to the car chassis, or connect the terminals of the right speakers with those of the left speaker.
  - Do not connect the ground (earth) lead of this unit to the negative (-) terminal of the speaker.
  - Do not attempt to connect the speakers in parallel.
  - Connect only passive speakers. Connecting active speakers (with built-in amplifiers) to the speaker terminals may damage the unit.
  - To avoid a malfunction, do not use the built-in speaker leads installed in your car. If the unit shares a common negative (-) lead for the right and left speakers.
  - Do not connect the unit's speaker leads to each other.
- Notes on connection**
- If speaker and amplifier are not connected correctly, "Output connection failure" appears in the display. In this case, make sure the speaker and amplifier are connected correctly, if you are to use the monitor for the rear seats, connect the parking brake switch cord to the ground (earth).

### Precauciones

- Esta unidad ha sido diseñada para alimentarse solamente con cc de 12 V de masa negativa.
  - No desmonte ni modifique la unidad.
  - No instale la unidad en lugares en los que interfiera con el funcionamiento del airbag.
  - No coloque los cables debajo de ningún tornillo, ni los aprisione con partes móviles (p. ej. los raijes del asiento).
  - Antes de realizar las conexiones, desactive el encendido del automóvil para evitar cortocircuitos.
  - Conecte los cables de fuente de alimentación amarillo y rojo solamente después de haber conectado los demás.
  - Conecte todos los cables de conexión a masa a un punto común.
  - Por razones de seguridad, asegúrese de aislar con cinta aislante los cables sueltos que no estén conectados.
  - No presione la pantalla LCD cuando instale la unidad.
- Notas sobre el cable de fuente de alimentación (amarillo)**
- Cuando conecte esta unidad en combinación con otros componentes estéreo, la capacidad nominal del circuito conectado del automóvil debe ser superior a la suma del fusible de cada componente.
  - Si no hay circuitos del automóvil con capacidad nominal suficientemente alta, conecte la unidad directamente a la batería.

### Lista de componentes

- Los números de la lista corresponden a los de las instrucciones.
  - El soporte (3) se encuentra montado en la unidad de fábrica. Antes de montarla, utilice las llaves de liberación (2) para extraer el soporte (3) de la misma. Para obtener más información, consulte "Extracción del soporte (3)".
  - Conservar las llaves de liberación (2) para utilizarlas en el futuro, ya que también las necesitará si retira la unidad del automóvil.
- Precaución**  
Tenga mucho cuidado al manipular el soporte (3) para evitar posibles lesiones en los dedos.

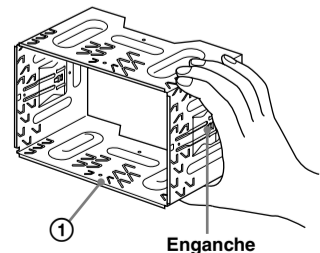

**Note**  
Antes de instalar la unidad, compruebe que los enganches de ambos lados del soporte (3) están doblados hacia adentro 3.5 mm. Si no lo están o están doblados hacia afuera, la unidad no se instalará correctamente y puede saltar.

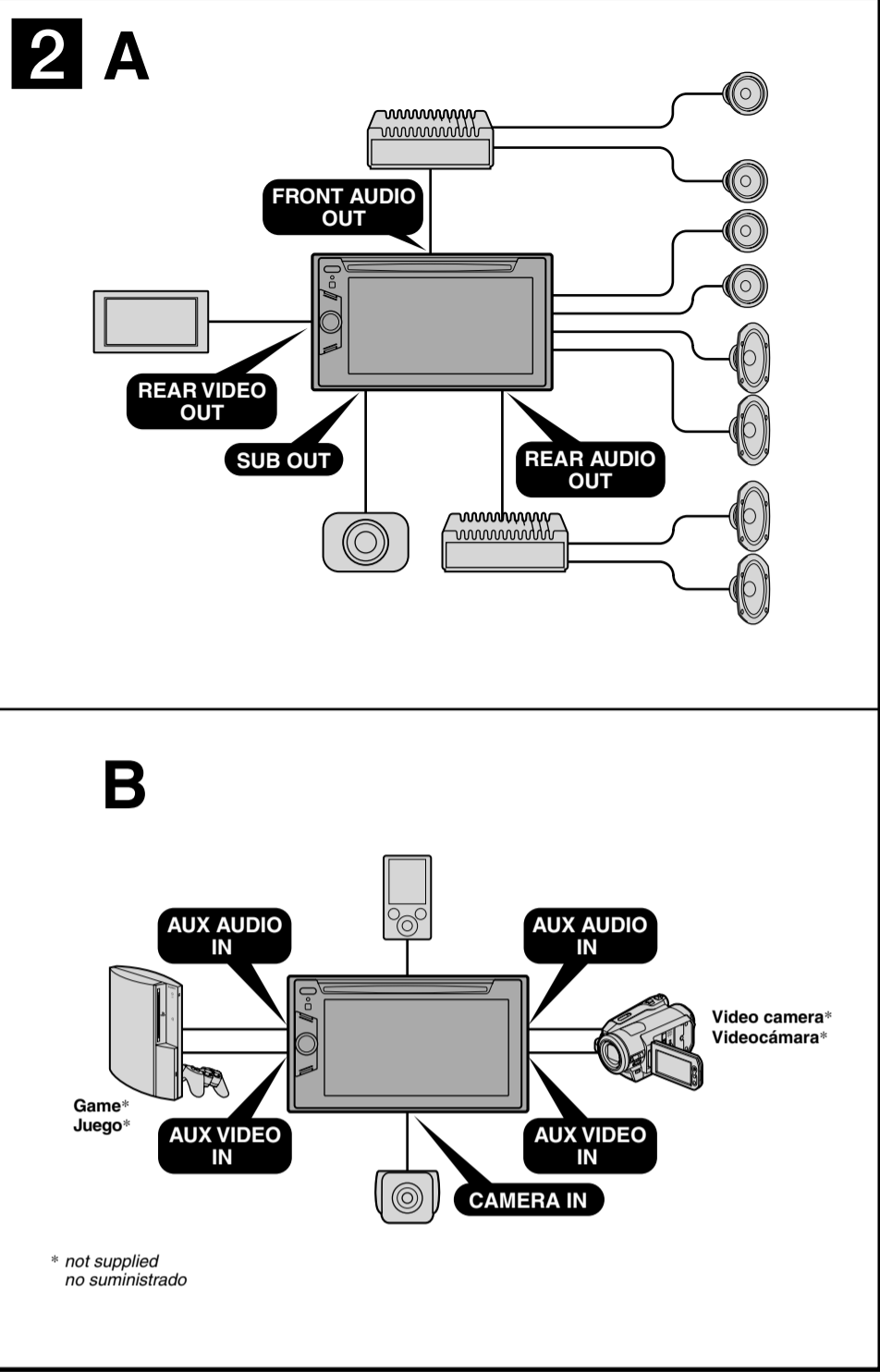

### Ejemplo de conexiones

- Notes (2-A)**
- Asegúrese de conectar primero el cable de conexión a masa antes de realizar la conexión del amplificador.
  - La alarma sonará solamente si se utiliza el amplificador incorporado.
- Notes (2-B)**
- No es posible utilizar los dispositivos opcionales de manera simultánea aunque estén conectados a todos los terminales.

### Diagrama de conexiones

- 1 A una superficie metálica del automóvil**  
Conecte primero el cable de conexión a masa negro, y después los cables de fuente de alimentación rojo y amarillo.
- 2 Al cable de control de la antena motorizada o al cable de fuente de alimentación del amplificador de señal de la antena**
- 3 A AMP REMOTE IN de un amplificador de potencia opcional**  
Esta conexión es solo para amplificadores. La conexión de cualquier otro sistema puede dañar la unidad.
- 4 Al cable de interfaz de un teléfono para automóvil**
- 5 A una señal de iluminación del automóvil**  
Asegúrese de conectar primero el cable de conexión a masa negro a una superficie metálica del automóvil.
- 6 Al terminal de alimentación de +12 V que recibe energía en la posición de accesorio del interruptor de la llave de encendido**
- 7 Al terminal de alimentación de +12 V que recibe energía sin interrupción**  
Asegúrese de conectar primero el cable de conexión a masa negro a una superficie metálica del automóvil.
- 8 Al cable de conmutación del freno de estacionamiento**
- 9 A un equipo auxiliar como, por ejemplo, un reproductor portátil, juegos, etc. (no suministrado)**  
Superencia  
Es posible utilizar el cable con terminales RCA suministrado (3) o uno opcional.
- 10 Al terminal de alimentación de +12 V del indicador posterior del automóvil (únicamente cuando conecte la cámara retrovisora)**

- Notes sobre los cables de control y de fuente de alimentación**
- El cable de control de la antena motorizada (azul) suministrará cc de +12 V cuando conecte la alimentación del sintonizador.
  - Si el automóvil dispone de una antena de FM/AM incorporada en el cristal posterior o lateral, conecte el cable de control de antena motorizada (azul) o el cable de fuente de alimentación auxiliar (rojo) al terminal de alimentación del amplificador de señal de la antena existente. Para obtener más información, consulte a su distribuidor.
  - Con esta unidad no es posible utilizar una antena motorizada sin caja de relé.
- Conexión para protección de la memoria**  
Si conecta el cable de fuente de alimentación amarillo, el circuito de la memoria recibirá siempre alimentación, aunque apague el interruptor de encendido.
- Notes sobre la conexión de los altavoces**
- Antes de conectar los altavoces, desconecte la alimentación de la unidad.
  - Utilice altavoces con una impedancia de 4 a 8 Ω con la capacidad de potencia adecuada para evitar que se dañen.
  - No conecte los terminales de altavoz al chasis del automóvil, ni conecte los terminales del altavoz derecho con los del izquierdo.
  - No conecte el cable de conexión a masa de esta unidad al terminal negativo (-) del altavoz.
  - No intente conectar los altavoces en paralelo.
  - Conecte solamente altavoces pasivos. Si conecta altavoces activos (con amplificadores incorporados) a los terminales de altavoz, puede dañar la unidad.
  - Para evitar fallos de funcionamiento, no utilice los cables de altavoz incorporados instalados en el automóvil si la unidad comparte un cable negativo común (-) para los altavoces derecho e izquierdo.
  - No conecte los cables de altavoz de la unidad entre sí.
- Notes sobre la conexión**
- Si el altavoz y el amplificador no están conectados correctamente, aparecerá "Falla de la conexión de salida" en la pantalla. Si es así, compruebe la conexión de ambos dispositivos.
  - Si va a utilizar el monitor para los asientos posteriores, conecte el cable de conmutación del freno de estacionamiento a masa.

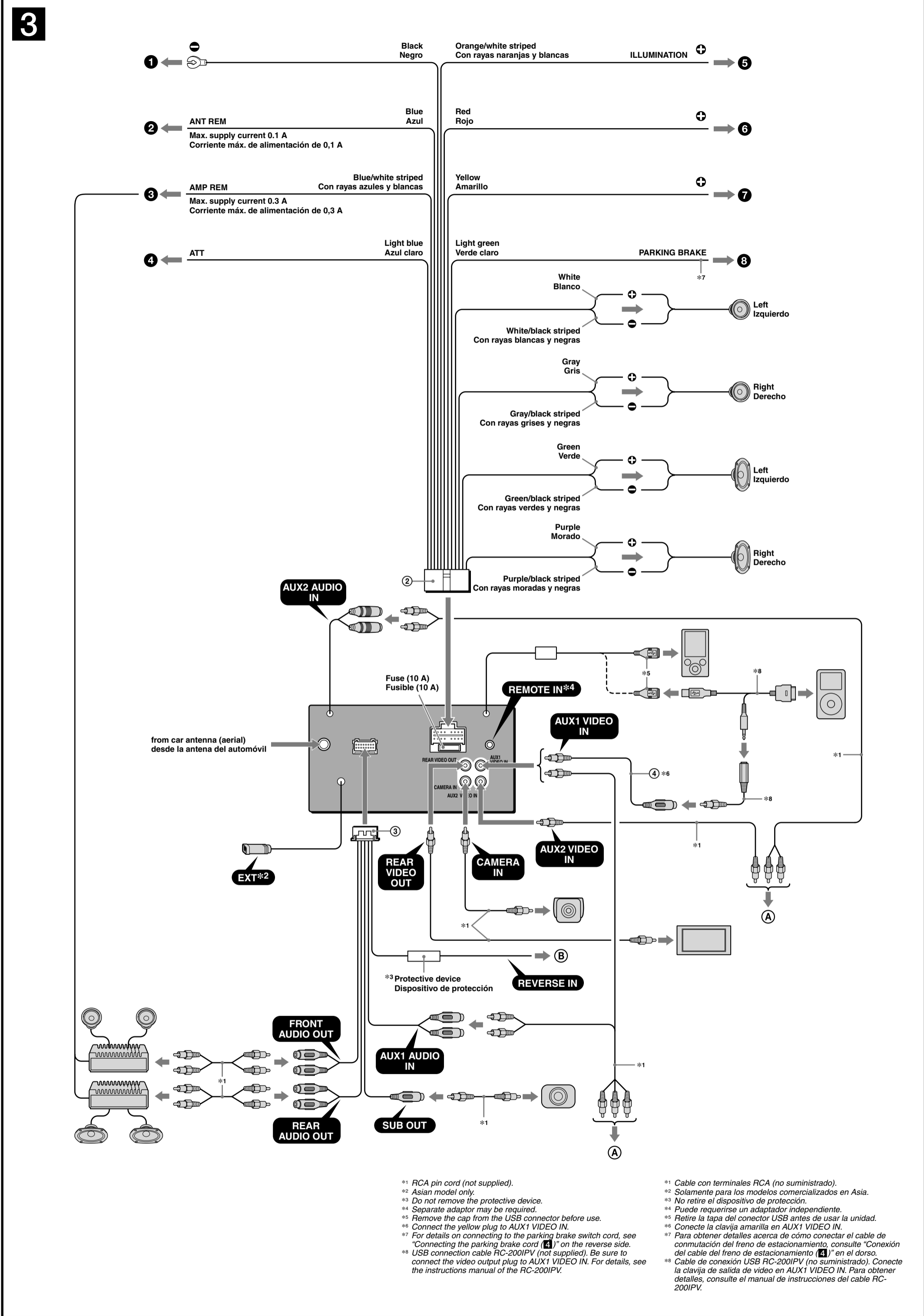

## 4

**Foot brake type**  
Tipo de freno de pedal

Parking brake switch cord  
Cable de conmutación del freno de estacionamiento

**Hand brake type**  
Tipo de freno manual

Parking brake switch cord  
Cable de conmutación del freno de estacionamiento

## 5

Face the hook inwards.  
El gancho debe encontrarse en la parte interior.

## 6 A 1

Larger than 182 mm (7 1/4 in)  
Superior a 182 mm

Larger than 111 mm (4 3/8 in)  
Superior a 111 mm

## 2

Claws  
Uñas

## 3

Dashboard  
Tablero

## B

to dashboard/center console  
al tablero o consola central

Existing parts supplied with your car  
Piezas existentes suministradas con su automóvil

Bracket  
Soporte

size  
5 x max. 8 mm  
(7/32 x max. 5/16 in)  
tamaño  
5 x 8 mm máx.

### Precautions

- Choose the installation location carefully so that the unit will not interfere with normal driving operations.
- Avoid installing the unit in areas subject to dust, dirt, excessive vibration, or high temperatures, such as in direct sunlight or near heater ducts.
- Use only the supplied mounting hardware for a safe and secure installation.

### Mounting angle adjustment

Adjust the mounting angle to less than 45°.

### Connecting the parking brake cord

Be sure to connect the parking cord (light green) of ② to the parking brake switch cord. The mounting position of the parking brake switch cord depends on your car. Consult your car dealer or your nearest Sony dealer for further details.

### Removing the bracket

Before installing the unit, remove the bracket ① from the unit.

- Insert both release keys ③ together between the unit and the bracket ① until they click.
- Pull down the bracket ①, then pull up the unit to separate.

### Mounting the unit 6

#### 6-A Mounting the unit with the supplied bracket

**Note (6-A-2)**  
Bend these claws outward for a tight fit.

#### 6-B Mounting the unit in a Japanese car

You may be able to install this unit in some makes of Japanese cars without the supplied bracket. In the case you cannot, consult your Sony dealer.

When mounting this unit to the preinstalled brackets of your car, use the supplied screws ⑦ in the appropriate screw holes, according to your car: T for TOYOTA, M for MITSUBISHI and N for NISSAN.

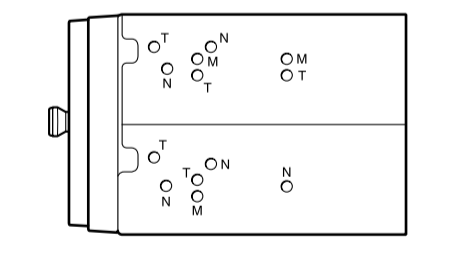

- Notes**
- To prevent malfunction, install only with the supplied screws ⑦.
  - Do not apply excessive force to the buttons of the unit.
  - Do not press on the LCD.
  - Before mounting, make sure there is nothing on the top of the unit.

### Warning if your car's ignition has no ACC position

Be sure to set the Auto Off function. For details, see the supplied Operating Instructions. The unit will shut off completely and automatically in the set time after the unit is turned off, which prevents battery drain. If you do not set the Auto Off function, press and hold **(SOURCE/OFF)** until the display disappears each time you turn the ignition off.

### Reset button

When the installation and connections are completed, be sure to press the reset button with a ball-point pen, etc.

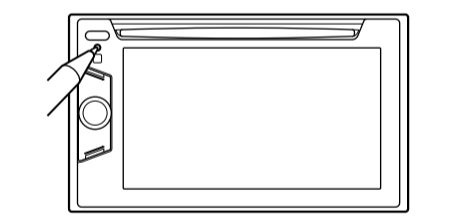

### Precauciones

- Elija cuidadosamente el lugar de montaje de forma que la unidad no interfiera con las funciones normales de conducción.
- Evite instalar la unidad donde pueda quedar sometida a polvo, suciedad, vibraciones excesivas o altas temperaturas como, por ejemplo, a la luz solar directa o cerca de conductos de calefacción.
- Para realizar una instalación segura y firme, utilice solamente elementos de instalación suministrados.

### Ajuste del ángulo de montaje

Ajuste el ángulo de montaje a menos de 45°.

### Conexión del cable del freno de estacionamiento

Asegúrese de conectar el cable del freno (verde claro) de ② al cable de conmutación del freno de estacionamiento. La posición de montaje del cable de conmutación del freno de estacionamiento depende del automóvil. Consulte al distribuidor del automóvil o al distribuidor Sony más cercano para obtener más detalles.

### Extracción del soporte

- Antes de instalar la unidad, extraiga el soporte ① de la unidad.
- Inserte ambas llaves de liberación ③ entre la unidad y el soporte ① hasta que encajen.
  - Presione el soporte ① y, a continuación, levante la unidad para separar ambos elementos.

### Montaje de la unidad 6

#### 6-A Montaje de la unidad con el soporte suministrado.

**Note (6-A-2)**  
Doble estos ganchos hacia fuera para engancharla firmemente.

#### 6-B Montaje de la unidad en un automóvil japonés

Es posible que no pueda instalar esta unidad en algunos automóviles japoneses. En tal caso, consulte a su distribuidor Sony.

Cuando monte la unidad en los soportes preinstalados de su automóvil, utilice los tornillos suministrados ⑦ en los orificios para tornillos correspondientes en función de su automóvil: La T indica TOYOTA; la M, MITSUBISHI; y la N, NISSAN.

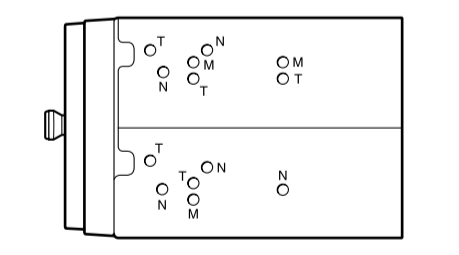

- Notas**
- Para evitar que se produzcan fallos de funcionamiento, realice la instalación solamente con los tornillos suministrados ⑦.
  - No ejerza excesiva fuerza sobre los botones de la unidad.
  - No presione la pantalla LCD.
  - Asegúrese de que no hay ningún objeto encima de la unidad antes de montarla.

### Advertencia: si el encendido del automóvil no dispone de una posición ACC

Asegúrese de ajustar la función de desconexión automática. Para obtener más información, consulte el manual de instrucciones suministrado. La unidad se apagará completa y automáticamente en el tiempo establecido después de que se desconecte la unidad, lo que evita que se desgaste la batería. Si no ha ajustado la función de desconexión automática, mantenga presionado **(SOURCE/OFF)** cada vez que apague el interruptor de encendido, hasta que la pantalla desaparezca.